

Приборы контроля изоляции для незаземленных систем AC и DC типа C 558.03

Данные для заказа

Ширина 99 мм

1SAR 472 020 F 0005



C558.03

- Контроль изоляции AC, DC и AC/DC систем IT
- Контроль подключений
- Сигнал неисправности или системной ошибки
- Метод измерений AMP (для EP)
- Автоматическая адаптация к сети
- 2 диапазона измерения 2-50 кОм и 20-500 кОм
- Комбинированная кнопка Тест/сброса
- Принцип замкнутой или разомкнутой цепи, по выбору
- Запоминание неисправности, по выбору
- Пломбируемый корпус согл. VDE 0106 T 101
- Параметры окружающей среды согл. EN 50155
- 2 x 1 п.к.
- СИД - гистограмма
- Светодиоды для отображения состояния

Прибор контроля изоляции для систем IT переменного и постоянного напряжения

Прибор C 558.03 контролирует сопротивление изоляции систем IT (незаземленные сети) до 690 В AC или 400 В DC. Он универсален и может применяться в сетях AC, DC или смешанных сетях. Помехоподавляющие меры и емкости до 20 мкФ, вызванные большими длинами проводников, не влияют на измерения. Используемый метод измерений AMP обеспечивает надежный контроль изоляции даже в электросистемах с фиксированным частотным преобразованием (входная и выходная частота статична).

Области применения

- Промышленные системы управления
- Системы автоматизации
- Автоматические устройства управления
- Устройства управления на электростанциях и предприятиях энергоснабжения
- Компьютерные сети
- Мобильные энергоустановки
- Устройства управления подъемниками
- Осветительные установки

Принцип измерений

Наложенное обратное напряжение постоянного тока.

Сигнализация неисправностей

Сигнал	Сигн. СИД	Сигн. реле
	+	-
AC неискр.	x	x
DC неискр. L+	x	x
DC неискр. L-	x	x
Размыкание \pm/KE или L1/L2	o	x

o – мигание
x – постоянное свечение

Сертификаты и стандарты

Прибор C 558.03 соответствует стандартам DIN57413 Bl.2/VDE 0413 T2, IEC 61557-8, EN61557-8 и ASTM F1207-89.

При установке прибора обязательно соблюдать прилагаемые инструкции по безопасности!

Задержка срабатывания (время отклика)

Тип	*) Время срабатывания в диапазоне 2-6 кОм	*) Время срабатывания в диапазоне 6-500 кОм	Макс. емкость утечки цепи
C 558.03	< 8-35 с	< 8-12 с	50 мкФ

*) Время срабатывания согл. IEC 61557-8 при $R_F = 0.5 \times R_{ан}$ и при емкости утечки цепи 1 мкФ.

Расположение зажимов и схема подключения C 558.03

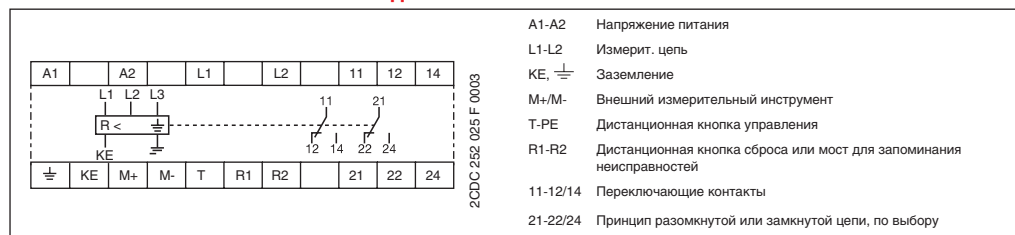

C 558.10

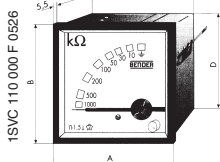

Тип	Напряжение питания U_C	№ для заказа	Упак. ед. шт.	Вес 1 шт. кг
C 558.03	230 В AC	1SAR 472 020 R0005	1	0.40
C 558.03	90-132 В AC	1SAR 472 020 R0004	1	0.40

Аксессуары (внешний измерительный инструмент кОм)

C 558.10	1SAR 477 000 R0100	1	0.20
----------	--------------------	---	------

• Технические параметры 95 • Габаритные чертежи 137

Приборы контроля изоляции С 558

Технические параметры

		С 558.01	С 558.02	С 558.03
Входная цепь				
Напряжение питания, потребление мощности	A1-A2	115 В AC - 3 ВА	115 В AC - 3 ВА	115 В AC - 3 ВА
	A1-A2	230 В AC - 3 ВА	230 В AC - 3 ВА	230 В AC - 3 ВА
Допуск напряжение питания		-20...+15 %	-20...+15 %	-20...+15 %
Номинальная частота		15-400 Гц	15-400 Гц	15-400 Гц
Длительность включения		100 %	100 %	100 %
Измерительная цепь				
Контрольная функция		Контроль изоляции в электрически изолированных сетях ...		
		АС и DC сети	АС сети	АС и DC сети
Изм. диапазон, порога срабатывания	мин.-макс..	10-200 кОм	1-200 кОм	2-500 кОм
Внутреннее сопротивление АС	мин..	94 кОм	180 кОм	180 кОм
Внутреннее сопротивление DC	мин..	120 кОм	200 кОм	200 кОм
Испыт. сопротивление		-	-	-
Напряжение изоляции (L-PE)	макс..	290 В DC, 300 В AC	690 В	630 В
Измерительное напряжение/ток	макс..	13 В/0,47 мА	40 В/макс. 200 мкА	20 В/100 мкА
Длина провода для подключения кнопки тест/сброс LT1-LT2	макс..	-	-	-
Время задержки срабатывания	макс..	5 с	1 с/3 с	8-35 с
Индикация рабочих состояний				
Напряжение питания		ON: зеленый СИД		
Повреждение изоляции (IEC 1557-8, EN 60557-8, ASTM F-25.10.11)		"+": красный СИД, "-": красный СИД		
Выходные цепи				
Количество контактов		2 п.к.	2 п.к.	2x1 п.к.
Принцип работы ¹⁾		Принцип разомкнутой или замкнутой цепи, по выбору		
Материал контактов		-	-	-
Номинальное напряжение	согл. VDE 0110, IEC 664-1, IEC 60947-1		250 В AC/300 В DC	
Мин. коммут. напряжение		-	-	-
Макс. коммут. напряжение		-	-	-
Мин. коммут. ток		-	-	-
Номинал. коммут. ток согл. IEC60947-5-1, EN60947-5-1	AC-12(активная)	230 В	5 А	
	AC-15 (индуктивная)	230 В	2 А	
	DC-12 (активная)	24 В	5 А	
	DC-13 (индуктивная)	24 В	0,2 А	
Макс. долговечность	механическая	-	-	-
	электрическая (AC-12, 230 В, 4 А)	-	1.2 x10 ⁴ коммут. циклов	-
Устойчивость к КЗ, макс. плавкие предохранит	н.з. контакт н.о. контакт	-	-	-
Общие параметры				
Монтажная Ширина		45 мм	99 мм	99 мм
Сечение подключаемых проводов		0,2-4 мм ² жесткий (одножильный), 0,2-2,5 мм ² витой с наконечником		
Вес	прибл..	350 г	400 г	350 г
Монтажное положение			любое	
Степень защиты	корпуса/зажимов		IP 30/IP 20	
Диапазон рабочих температур			-10...+55 °C	
Диапазон температур хранения			-40...+70 °C	
Монтаж			DIN рейка (EN 50022)	
Сертификаты и стандарты				
Стандарт изделия				
Директива по ЭМС			89/336/EWG	
ЭМС	согл. EN 61000-6-2, EN 61000-6-4			
ЭСР	согл. IEC 61000-4-2, EN 61000-4-2		уровень 3 6 кВ/8 кВ	
Устойчивость к ВЧ-излучению	согл. IEC 61000-4-3, EN 61000-4-3		уровень 3 10(3) В/м	
Пачка импульсов	согл. IEC 61000-4-4, EN 61000-4-4		уровень 3 2(1) кВ/5 кГц	
Перенапряжение	согл. IEC 1000-4-5, EN 61000-4-5		уровень 2	
ВЧ-излучение	согл. IEC 1000-4-6, EN 61000-4-6		уровень 3 10(3) В	
Директива по низкому напр.			73/23/EWG	
Виброустойчивость	согл. IEC 68-2-6		10-150 Гц/0,15 мм - 2 г	
Функциональная надежность	(IEC 68-2-27, IEC 68-2-29)			
Климатические испытания	согл. IEC 68-2-30			
Допуски/Маркировка		cULus/CE	cULus/CE	-/CE
Параметры изоляции				
Расчет	согл. HD 625.1 S1, VDE 0110, IEC 664-1, IEC 60255-5			
Номинальное напряжение между пит., изм. и вых. цепями		250 В	690 В	630 В
Номинальное импульсное напряжение между всеми изолир. цепями		4 кВ/1,2-50 мкс	6 кВ/1,2-50 мкс	6 кВ/1,2-50 мкс
Испыт. напр. между всеми изолир. цепями		2 кВ	3 кВ	3 кВ
Степень загрязнения			III	
Категория перенапряжения		-	-	-

¹⁾ Принцип разомкнутой цепи: Выходное реле активируется, если контролируемый параметр превышает/падает ниже установленного порога срабатывания.
Принцип замкнутой цепи: Выходное реле обесточивается, если контролируемый параметр превышает/падает ниже установленного порога срабатывания.

Контрольно-измерительные реле Типоряд CM и C51x Габаритные чертежи

Габаритные чертежи

Размеры указаны в мм

Контрольно-измерительные реле, типоряд CM

Контрольно-измерит. устройства изоляции для незаземленных сетей C558.xx

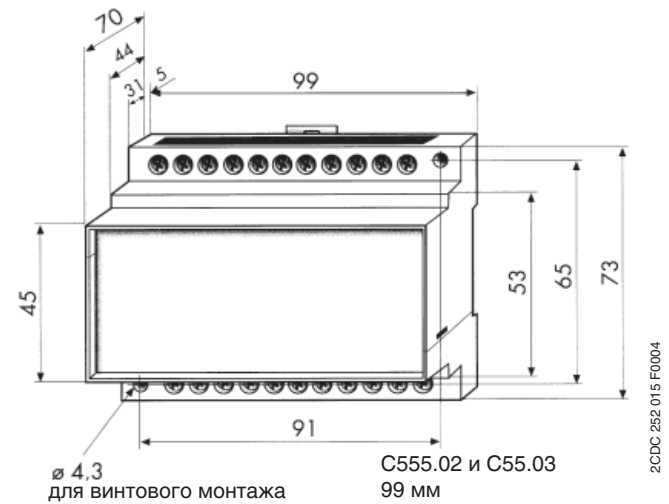
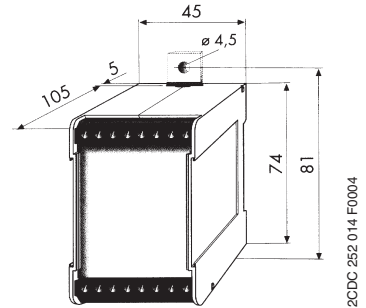
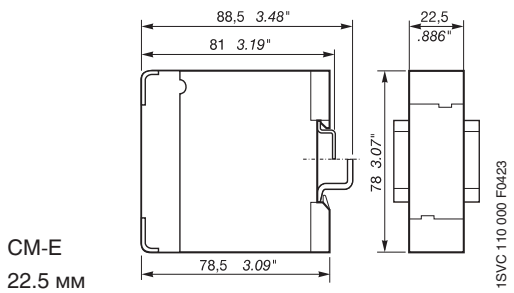
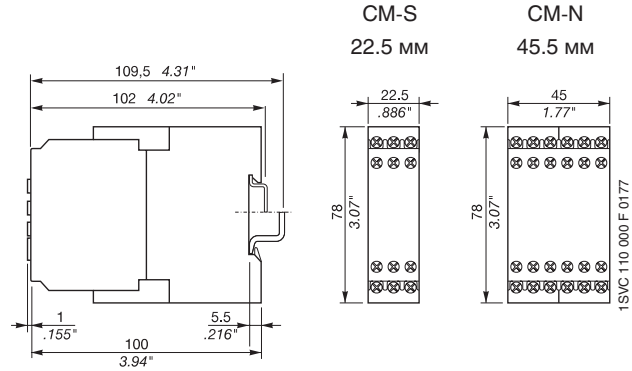

Реле контроля температуры, типоряд C51x

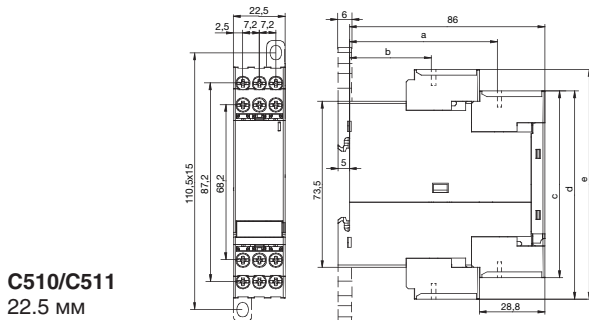

C510, C511	
	0,8 ... 1,2 Nm 7 ... 10,3 lb-in
	1 x 0,5 ... 4,0 mm ² 2 x 0,5 ... 2,5 mm ²
	2 x 0,5 ... 1,5 mm ² 1 x 0,5 ... 2,5 mm ²
	—
AWG	2 x 20 ... 14

2CDC 252 287 F0005

	a	b	c	d	e
C510, C511	65	36	82,6	92,2	101,6

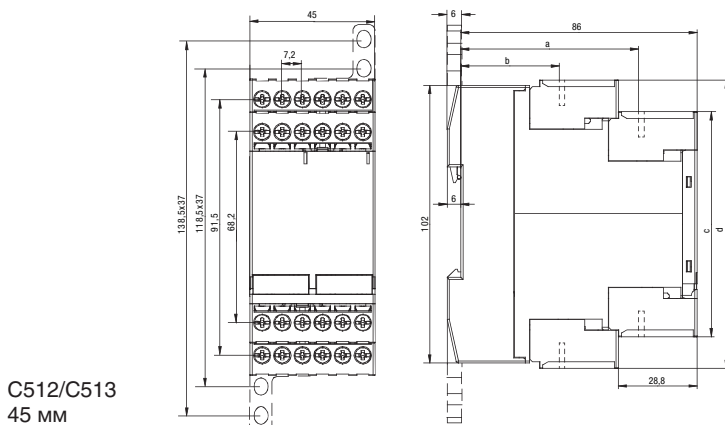

C512, C513	
	0,8 ... 1,2 Nm 7 ... 10,3 lb-in
	1 x 0,5 ... 4,0 mm ² 2 x 0,5 ... 2,5 mm ²
	2 x 0,5 ... 1,5 mm ² 1 x 0,5 ... 2,5 mm ²
	—
AWG	2 x 20 ... 14

2CDC 252 288 F0005

	a	b	c	d
C512, C513	65	36	82,6	105,9

Контрольно-измерительные реле Типоряд СМ и С51х Аксессуары

2

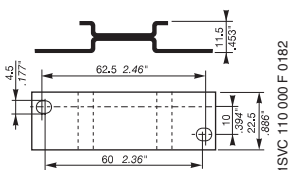

1SVC 110 000 F 0182

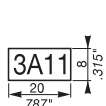

1SVC 110 000 F 0181

Крышка для СМ-S 22.5 мм

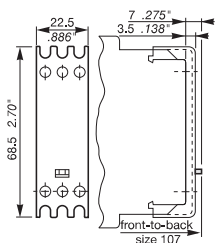

1SVC 110 000 F 0179

Крышка для СМ-N 45 мм

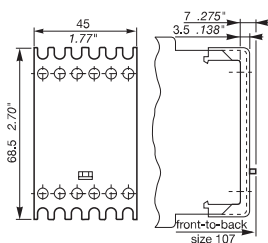

1SVC 110 000 F 0180

Аксессуары

Адаптер для винтового монтажа

Тип	Ширина в мм	№ для заказа	Упаковочная единица шт.
СМ-S	22.5	1SVR 430 029 R0100	1
СМ-N	45.0	1SVR 440 029 R0100	1

Маркер

Тип	Ширина в мм	№ для заказа	Упаковочная единица шт.
СМ-S, СМ-N		1SVR 366 017 R0100	1

Пломбируемая крышка

Тип	Ширина в мм	№ для заказа	Упаковочная единица шт.
СМ-S	22.5	1SVR 430 005 R0100	1
СМ-N	45.0	1SVR 440 005 R0100	1