

Для жилых / административных
и торговых помещений



FLOO9483

Распределительные шкафы для настенного монтажа IP 40

Серия Europa

Технические характеристики

- Степень защиты IP 40
- Класс электроизоляции II 
- Выпускаются в трех исполнениях: без дверцы, с непрозрачной дверцей и с прозрачной дымчатой дверцей с вертикальной подвеской
- Изготавливаются из следующего материала:
- Самозатухающий термопластик белого (RAL 9016) или серого (RAL 7035) цвета, стойкий к воздействию тепла и огня до температуры 650 °C (испытание нагретой проволокой) по стандарту МЭК 60695-2-1
- Стойкость к химическим веществам (воде, солевым растворам, кислотам, щелочам и маслам), атмосферным воздействиям и ультрафиолетовому излучению
- Диапазон рабочих температур от -20 до +85 °C
- Ударная прочность 6 Дж
- Симметричная дверца может открываться в любую сторону, рассчитана на установку замка с ключом (код изделия 12 864)
- Вводная часть рассчитана на присоединение кабельного короба размером до 200x60 мм. Благодаря включению в комплект поставки фланца кабельных вводов возможно подсоединение разветвленных цепей в трубах
- Распределительные шкафы имеют большой внутренний объем для обеспечения безопасной и аккуратной кабельной разводки
- Устройства, имеющие глубину 53 и 68 мм, могут быть смонтированы в распределительных электрощитах на 8-12-24 модуля, а устройства, имеющие глубину до 75 мм, - в распределительных шкафах на 36-54 модуля
- Все модели рассчитаны на использование системы быстрой кабельной разводки UNIFIX SL
- Распределительные шкафы изготавливаются по стандартам CEI 23-48, CEI 23-49 и МЭК 60 670
- В комплект поставки распределительных шкафов входят:
 - 1 жесткий фланец для подсоединения разветвленных цепей в трубах
 - 4 крышки модулей на каждый ряд
 - 1 самоклеящаяся этикетка на каждый ряд
 - 1 табличка для сертификации по CEI 23-51
 - Инструкция



Знак IMQ



Распределительные шкафы для настенного монтажа серии Europa IP 40 прошли сертификацию IMQ

Распределительные шкафы для настенного монтажа IP 40

Серия Europa

8 модулей

12 модулей

24 модуля

Без дверцы

RAL 9016 белый / RAL 7035 серый



FLC09032



FLC09033



FLC09034

| Код изделия | Цвет | Габаритные размеры (Ш x В x Г), мм | Упаковка, шт. |
|-------------------|-------|------------------------------------|---------------|
| 1SL2408A00 | белый | 230x200x95 | 1/12 |
| 12 428 | серый | 230x200x95 | 1/12 |

| Код изделия | Цвет | Габаритные размеры (Ш x В x Г), мм | Упаковка, шт. |
|-------------------|-------|------------------------------------|---------------|
| 1SL2412A00 | белый | 305x200x95 | 1/10 |
| 12 432 | серый | 305x200x95 | 1/10 |

| Код изделия | Цвет | Габаритные размеры (Ш x В x Г), мм | Упаковка, шт. |
|-------------------|-------|------------------------------------|---------------|
| 1SL2414A00 | белый | 305x350x95 | 1/6 |
| 12 434 | серый | 305x350x95 | 1/6 |

С прозрачной дымчатой дверцей с вертикальной подвеской

RAL 9016 белый / RAL 7035 серый



FLC09037



FLC09038



FLC09039

| Код изделия | Цвет | Габаритные размеры (Ш x В x Г), мм | Упаковка, шт. |
|-------------------|-------|------------------------------------|---------------|
| 1SL2438A00 | белый | 230x200x95 | 1/12 |
| 12 448 | серый | 230x200x95 | 1/12 |

| Код изделия | Цвет | Габаритные размеры (Ш x В x Г), мм | Упаковка, шт. |
|-------------------|-------|------------------------------------|---------------|
| 1SL2442A00 | белый | 305x200x95 | 1/10 |
| 12 452 | серый | 305x200x95 | 1/10 |

| Код изделия | Цвет | Габаритные размеры (Ш x В x Г), мм | Упаковка, шт. |
|-------------------|-------|------------------------------------|---------------|
| 1SL2444A00 | белый | 305x350x95 | 1/6 |
| 12 454 | серый | 305x350x95 | 1/6 |

С прозрачной дымчатой дверцей с вертикальной подвеской

RAL 9016 белый / RAL 7035 серый



FLC09042



FLC09043



FLC09044

| Код изделия | Цвет | Габаритные размеры (Ш x В x Г), мм | Упаковка, шт. |
|-------------------|-------|------------------------------------|---------------|
| 1SL2458A00 | белый | 230x200x95 | 1/12 |
| 12 468 | серый | 230x200x95 | 1/12 |

| Код изделия | Цвет | Габаритные размеры (Ш x В x Г), мм | Упаковка, шт. |
|-------------------|-------|------------------------------------|---------------|
| 1SL2462A00 | белый | 305x200x95 | 1/10 |
| 12 472 | серый | 305x200x95 | 1/10 |

| Код изделия | Цвет | Габаритные размеры (Ш x В x Г), мм | Упаковка, шт. |
|-------------------|-------|------------------------------------|---------------|
| 1SL2464A00 | белый | 305x350x95 | 1/6 |
| 12 474 | серый | 305x350x95 | 1/6 |

Распределительные шкафы для настенного монтажа IP 40

Серия Europa

36 модулей

54 модуля

Без дверцы

RAL 9016 белый / RAL 7035 серый



FLC09035

| Код изделия | Цвет | Габаритные размеры (Ш x В x Г), мм | Упаковка, шт. |
|-------------------|-------|------------------------------------|---------------|
| 1SL2416A00 | белый | 305x500x120 | 1/3 |
| 12 436 | серый | 305x500x120 | 1/3 |



FLC09036

| Код изделия | Цвет | Габаритные размеры (Ш x В x Г), мм | Упаковка, шт. |
|-------------------|-------|------------------------------------|---------------|
| 1SL2417A00 | белый | 380x570x120 | 1/2 |
| 12 437 | серый | 380x570x120 | 1/2 |

С прозрачной дымчатой дверцей с вертикальной подвеской

RAL 9016 белый / RAL 7035 серый



FLC09040

| Код изделия | Цвет | Габаритные размеры (Ш x В x Г), мм | Упаковка, шт. |
|-------------------|-------|------------------------------------|---------------|
| 1SL2446A00 | белый | 305x500x120 | 1/3 |
| 12 456 | серый | 305x500x120 | 1/3 |



FLC09041

| Код изделия | Цвет | Габаритные размеры (Ш x В x Г), мм | Упаковка, шт. |
|-------------------|-------|------------------------------------|---------------|
| 1SL2447A00 | белый | 380x570x120 | 1/2 |
| 12 457 | серый | 380x570x120 | 1/2 |

С прозрачной дымчатой дверцей с вертикальной подвеской

RAL 9016 белый / RAL 7035 серый



FLC09045

| Код изделия | Цвет | Габаритные размеры (Ш x В x Г), мм | Упаковка, шт. |
|-------------------|-------|------------------------------------|---------------|
| 1SL2466A00 | белый | 305x500x120 | 1/3 |
| 12 476 | серый | 305x500x120 | 1/3 |



FLC09046

| Код изделия | Цвет | Габаритные размеры (Ш x В x Г), мм | Упаковка, шт. |
|-------------------|-------|------------------------------------|---------------|
| 1SL2467A00 | белый | 380x570x120 | 1/2 |
| 12 477 | серый | 380x570x120 | 1/2 |

ABB SACE

Распределительные шкафы для настенного монтажа IP 40

Аксессуары распределительных шкафов для настенного монтажа серии Europa

Клеммные блоки

Клеммный блок представляет комбинацию из клеммных держателей и установленных на них клеммных реек (см. графу «Описание» в таблице).

Конфигурации клеммных блоков – стандартные. Для клеммных блоков нестандартного размера клеммные держатели и клеммные рейки поставляются раздельно. Поставляемые типоразмеры приведены в таблицах.



| Код изделия | Описание | Упаковка, шт. |
|---------------|--|---------------|
| 12 492 | На 8 модулей – состоит из 12540x1 + 12531x1 + 12532x1 | 10/40 |
| 12 495 | На 12 модулей – состоит из 12541x1 + 12532x2 | 10/40 |
| 12 504 | На 24 модуля – состоит из 12541x2 + 12531x2 + 12533x2 | 10/40 |
| 12 505 | На 36 модулей – состоит из 12541x2 + 12531x2 + 12524x2 | 10/40 |
| 12 497 | На 54 модуля – состоит из 12543x2 + 12535x2 | 10/40 |

Клеммные держатели



Клеммные рейки



| Код изделия | Описание | Предназначается для распределительных шкафов | Упаковка, шт. |
|---------------|---------------------|--|---------------|
| 12 540 | На 8 модулей | 1SL2408A00 – 12 428 – 1SL2438A00 12 448 – 1SL2458A00 – 12 468 | 12/144 |
| 12 541 | На 12 модулей в ряд | 1SL2412A00 – 12 432 – 1SL2442A00 12 452 – 1SL2462A00 – 12 472 1SL2414A00 – 12 434 – 1SL2444A00 12 454 – 1SL2464A00 – 12 474 1SL2416A00 – 12 436 – 1SL2446A00 12 456 – 1SL2466A00 – 12 476 | 12/144 |
| 12 542 | На 18 модулей в ряд | 1SL2417A00 – 12 437 – 1SL2447A00 12 457 – 1SL2467A00 – 12 477 | 12/108 |

| Код изделия | Описание | Упаковка, шт. |
|---------------|---|---------------|
| | кол. отв. x Ø отв. (мм) + кол. отв. x Ø отв. (мм) | |
| 12 531 | 5x4.5 | 20/240 |
| 12 532 | 10x4.5 + 3x5.6 | 20/240 |
| 12 533 | 16x4.5 + 3x5.6 | 20/240 |
| 12 534 | 15x4.5 + 6x5.6 | 20/240 |
| 12 535 | 19x4.5 + 6x5.6 | 20/240 |

Каждая клеммная рейка может быть установлена в любой клеммный держатель. Рейка фиксируется в держателе двумя защелками, которые входят в два отверстия, расположенные по краям рейки.

Чтобы собрать клеммный блок, необходима клеммная рейка и соответствующий клеммный держатель. Оставляйте зазор между соседними рейками при установке их в один клеммный держатель.

Клеммные держатели и клеммные рейки поставляются раздельно. Это позволяет изготовить клеммный блок необходимого размера путем установки одной или двух клеммных реек в клеммный держатель. Преимущества такого подхода очевидны: существенная экономия достигается за счет того, что Вы можете установить столько клемм, сколько Вам действительно необходимо.

В данной таблице приведены некоторые стандартные конфигурации.

Полный перечень конфигураций клеммных блоков для каждой модели шкафа приведен в техническом описании.

Распределительные шкафы для настенного монтажа IP 40

Аксессуары распределительных шкафов для настенного монтажа серии Europa

Запасные дверцы



FLC09234

| Код изделия | Цвет | Серия | Предназначается для распределительных шкафов | Упаковка, шт. |
|-------------|----------------|--------|--|---------------|
| 1SL2078A00 | RAL 9016 белый | 12 070 | 1SL2438A00 – 12 448 | 1/50 |
| 1SL2079A00 | RAL 9016 белый | 12 071 | 1SL2442A00 – 12 452 | 1/50 |
| 1SL2080A00 | RAL 9016 белый | 12 072 | 1SL2444A00 – 12 454 | 1/25 |
| 1SL2081A00 | RAL 9016 белый | 12 073 | 1SL2446A00 – 12 456 | 1/10 |
| 1SL2095A00 | RAL 9016 белый | 12 094 | 1SL2447A00 – 12 457 | 1/10 |

Прозрачная дымчатая дверца

| Код изделия | Предназначается для распределительных шкафов | Упаковка, шт. |
|-------------|--|---------------|
| 12 074 | 1SL2458A00 – 12 468 | 1/50 |
| 12 075 | 1SL2462A00 – 12 472 | 1/50 |
| 12 076 | 1SL2464A00 – 12 474 | 1/25 |
| 12 077 | 1SL2466A00 – 12 476 | 1/20 |
| 12 096 | 1SL2467A00 – 12 477 | 1/10 |

Замок с ключом



FLC09233

| Код изделия | Описание | Упаковка, шт. |
|-------------|----------------|---------------|
| 12 864 | Замок с ключом | 10/300 |

2

Крышки модулей



FLC09228

| Код изделия | Цвет | Количество модулей | Упаковка, шт. |
|-------------|----------------|--------------------|---------------|
| 1SL2857A00 | RAL 9016 белый | 1 | 50/1500 |
| 1SL2859A00 | RAL 9016 белый | 4 | 50/600 |
| 12 861 | RAL 7035 серый | 1 | 50/1500 |
| 12 863 | RAL 7035 серый | 4 | 50/600 |

Приспособление для опломбирования свинцовой пломбой



1SLC001014F0001

| Код изделия | Упаковка, шт. |
|-------------|---------------|
| 12 860 | 50/1500 |

Дополнительная техническая информация и области применения

Распределительные шкафы для модульных компонентов – сводная таблица технических характеристик

Крышки и распределительные шкафы для настенного монтажа IP 40 без дверцы серии Euroра

| КОД ИЗДЕЛИЯ | 1SL2402A00 12 422 | 1SL2404A00 12 424 | 1SL2406A00 12 426 | 1SL2408A00 12 428 | 1SL2412A00 12 432 | 1SL2414A00 12 434 | 1SL2416A00 12 436 | 1SL2417A00 12 437 |
|---|---|---|---|---|---|---|---|---|
| КОЛИЧЕСТВО МОДУЛЕЙ | 2 | 4 | 6 | 8 | 12 | 24 | 36 | 54 |
| ЦВЕТ | RAL 9016 белый RAL 7035 серый | RAL 9016 белый RAL 7035 серый | RAL 9016 белый RAL 7035 серый | RAL 9016 белый RAL 7035 серый | RAL 9016 белый RAL 7035 серый | RAL 9016 белый RAL 7035 серый | RAL 9016 белый RAL 7035 серый | RAL 9016 белый RAL 7035 серый |
| БЕЗ ДВЕРЦЫ | Да | Да | Да | Да | Да | Да | Да | Да |
| ДВОЙНАЯ ИЗОЛЯЦИЯ | Есть | Есть | Есть | Есть | Есть | Есть | Есть | Есть |
| СТЕПЕНЬ САМОЗАТУХАНИЯ | Испытание на- грет. проволокой 650 °С | Испытание на- грет. проволокой 650 °С | Испытание на- грет. проволокой 650 °С | Испытание на- грет. проволокой 650 °С | Испытание на- грет. проволокой 650 °С | Испытание на- грет. проволокой 650 °С | Испытание на- грет. проволокой 650 °С | Испытание на- грет. проволокой 650 °С |
| МАТЕРИАЛ | Термопластик | Термопластик | Термопластик | Термопластик | Термопластик | Термопластик | Термопластик | Термопластик |
| УДАРНАЯ ПРОЧНОСТЬ | 6 Дж | 6 Дж | 6 Дж | 6 Дж | 6 Дж | 6 Дж | 6 Дж | 6 Дж |
| РАБОЧАЯ ТЕМПЕРАТУРА | от -20 до +85 °С | от -20 до +85 °С | от -20 до +85 °С | от -20 до +85 °С | от -20 до +85 °С | от -20 до +85 °С | от -20 до +85 °С | от -20 до +8 °С |
| СТЕПЕНЬ ЗАЩИТЫ | IP 40 | IP 40 | IP 40 | IP 40 | IP 40 | IP 40 | IP 40 | IP 40 |
| МАКС. РАССЕВАЕМАЯ МОЩНОСТЬ (1) | 10 Вт | 14 Вт | 16 Вт | 22 Вт | 28 Вт | 50 Вт | 72 Вт | 96 Вт |
| ВАРИАНТЫ ПОДСОЕДИНЕНИЯ | - | - | - | Трубы Ø 25 – 32 мм Кабельные каналы сечением до 200 x 60 мм | Трубы Ø 25 – 32 мм Кабельные каналы сечением до 200 x 60 мм | Трубы Ø 25 – 32 мм Кабельные каналы сечением до 200 x 60 мм | Трубы Ø 25 – 32 мм Кабельные каналы сечением до 200 x 60 мм | Разветвленные цепи Трубы Ø 5 – 35 мм |
| ПРЕДНАЗНАЧЕНЫ ДЛЯ УСТАНОВКИ АВТ. ВЫКЛЮЧАТЕЛЕЙ В ЛИТОМ КОРПУСЕ | - | - | - | - | - | - | Да | Да |
| СИСТЕМА БЫСТРОЙ КАБЕЛЬНОЙ РАЗВОДКИ | - | - | - | UNIFIX SL | UNIFIX SL | UNIFIX SL | UNIFIX SL | UNIFIX L |

(1) Значения максимальной рассеиваемой мощности рассчитаны для разности температур 30 °С согласно рекомендациям стандарта CEI 23-49.

Крышки и распределительные шкафы для настенного монтажа IP 40 с дверцей серии Euroра

| КОД ИЗДЕЛИЯ | 1SL2438A00 – 12 448 12 458 – 12 468 | 1SL2442A00 – 12 452 12 462 – 12 472 | 1SL2444A00 – 12 454 12 464 – 12 474 | 1SL2446A00 – 12 456 12 466 – 12 476 | 1SL2447A00 – 12 457 12 467 – 12 477 |
|---|--|--|--|--|---|
| КОЛИЧЕСТВО МОДУЛЕЙ | 8 | 12 | 24 | 36 | 54 |
| ЦВЕТ | RAL 9016 белый RAL 7035 серый | RAL 9016 белый RAL 7035 серый | RAL 9016 белый RAL 7035 серый | RAL 9016 белый RAL 7035 серый | RAL 9016 белый RAL 7035 серый |
| С НЕПРОЗРАЧНОЙ ДВЕРЦЕЙ | Да | Да | Да | Да | Да |
| С ПРОЗРАЧНОЙ ДВЕРЦЕЙ | Да | Да | Да | Да | Да |
| ДВОЙНАЯ ИЗОЛЯЦИЯ | Есть | Есть | Есть | Есть | Есть |
| СТЕПЕНЬ САМОЗАТУХАНИЯ | Испытание нагрет. проволокой 650 °С | Испытание нагрет. проволокой 650 °С | Испытание нагрет. проволокой 650 °С | Испытание нагрет. проволокой 650 °С | Испытание нагрет. проволокой 650 °С |
| МАТЕРИАЛ | Термопластик | Термопластик | Термопластик | Термопластик | Термопластик |
| УДАРНАЯ ПРОЧНОСТЬ | 6 Дж | 6 Дж | 6 Дж | 6 Дж | 6 Дж |
| РАБОЧАЯ ТЕМПЕРАТУРА | от -20 до +85 °С | от -20 до +85 °С | от -20 до +85 °С | от -20 до +85 °С | от -20 до +85 °С |
| СТЕПЕНЬ ЗАЩИТЫ | IP 40 | IP 40 | IP 40 | IP 40 | IP 40 |
| МАКС. РАССЕВАЕМАЯ МОЩНОСТЬ (1) | 19 Вт | 27 Вт | 31 Вт | 45 Вт | 56 Вт |
| ВАРИАНТЫ ПОДСОЕДИНЕНИЯ | Трубы Ø 25 – 32 мм Кабельные каналы сечением до 200 x 60 мм | Трубы Ø 25 – 32 мм Кабельные каналы сечением до 200 x 60 мм | Трубы Ø 25 – 32 мм Кабельные каналы сечением до 200 x 60 мм | Трубы Ø 25 – 32 мм Кабельные каналы сечением до 200 x 60 мм | Разветвленные цепи Трубы Ø 5 – 35 мм |
| ПРЕДНАЗНАЧЕНЫ ДЛЯ УСТАНОВКИ АВТ. ВЫКЛЮЧАТЕЛЕЙ В ЛИТОМ КОРПУСЕ | - | - | - | Да | Да |
| СИСТЕМА БЫСТРОЙ КАБЕЛЬНОЙ РАЗВОДКИ | UNIFIX SL | UNIFIX SL | UNIFIX SL | UNIFIX SL | UNIFIX L |

(1) Значения максимальной рассеиваемой мощности рассчитаны для разности температур 30 °С согласно рекомендациям стандарта CEI 23-49.

Стойкость к химическим веществам *

| Холодная вода | Горячая вода | Серная кислота 40% | Соляная кислота 35% | Уксусная кислота 10% | Бензол | Нефть | Ацетон | Этиловый спирт | Водный раствор аммиака | Дихлорметан | Дизельное топливо | Минеральные масла и смазка | Пищевые масла и жиры | Перхлорэтилен | Трихлорэтилен | Этиловый эфир | Озон | Толуол | Метанол | Растворители | Молоко | Фруктовый сок | Фторуглероды | Щелочные моющие растворы | Моющие средства | Водные растворы солей |
|---------------|--------------|--------------------|---------------------|----------------------|--------|-------|--------|----------------|------------------------|-------------|-------------------|----------------------------|----------------------|---------------|---------------|---------------|------|--------|---------|--------------|--------|---------------|--------------|--------------------------|-----------------|-----------------------|
| ■ | ▲ | ■ | ▲ | ■ | ● | ■ | ● | ■ | ● | ● | ▲ | ■ | ■ | ● | ● | ■ | ■ | ● | ● | ■ | ■ | ■ | ● | ▲ | ▲ | ■ |

■ Стойкие ▲ Частично стойкие ● Нестойкие

(*) Сведения о стойкости изделий к химическим веществам следует рассматривать только как справочные и относящиеся к стандартным условиям (40 °С, изделие в сборе)

Габаритные размеры

Распределительные шкафы для настенного монтажа IP 40
серии Europa

Вид спереди

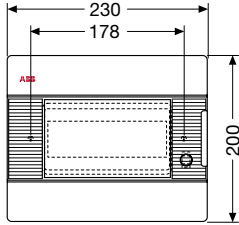

8 модулей

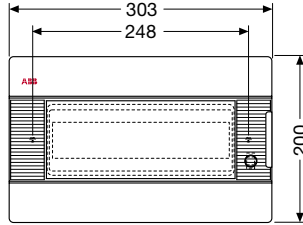

12 модулей

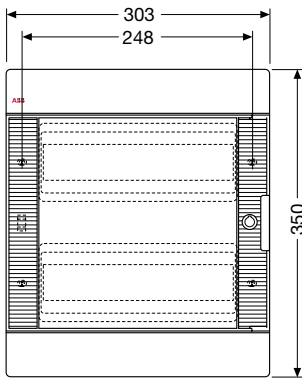

24 модуля

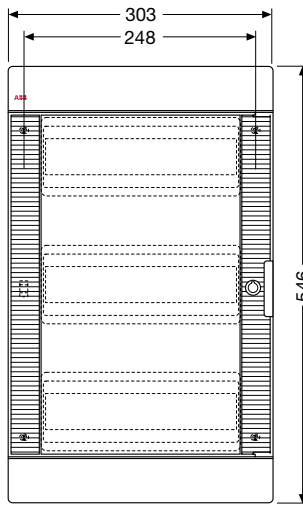

36 модулей

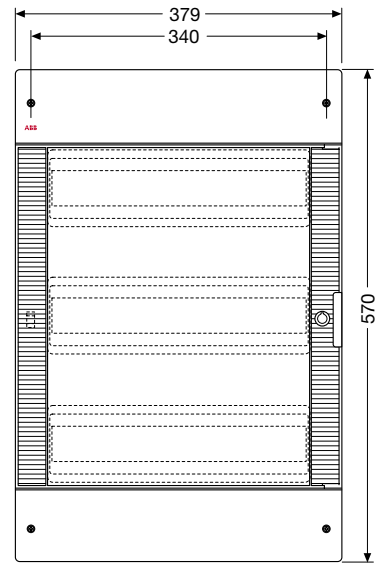

54 модуля

Вид сбоку

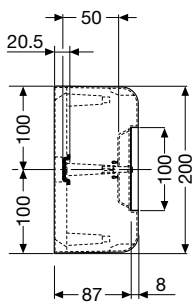

8/12 модулей

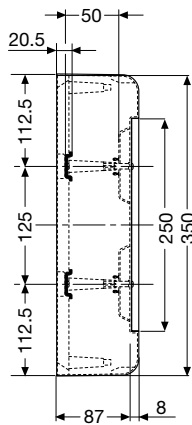

24 модуля

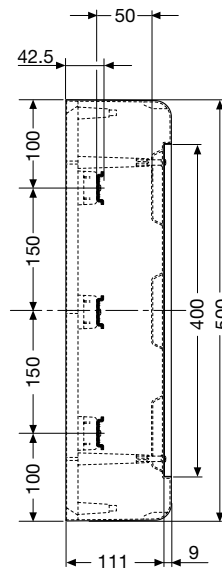

36 модулей

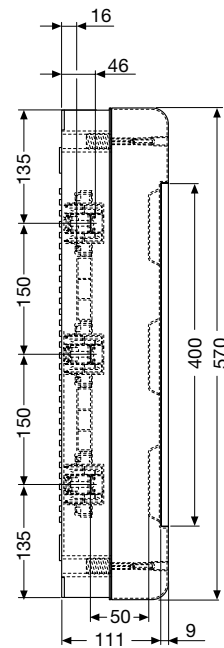

54 модуля

VLC00007

Габаритные размеры

Распределительные шкафы для настенного монтажа IP 40
серии Europa

Установочные размеры

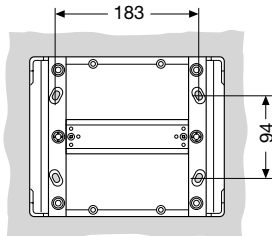

8 модулей

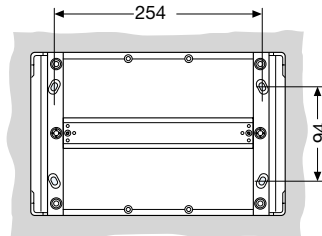

12 модулей

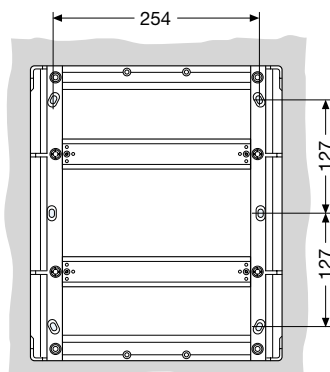

24 модуля

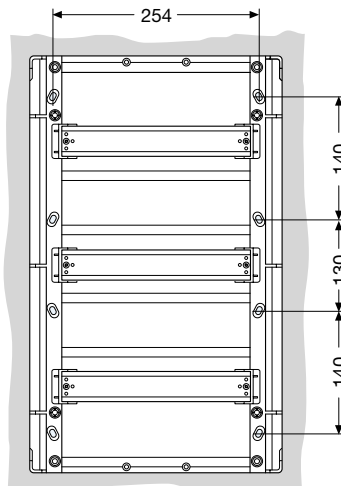

36 модулей

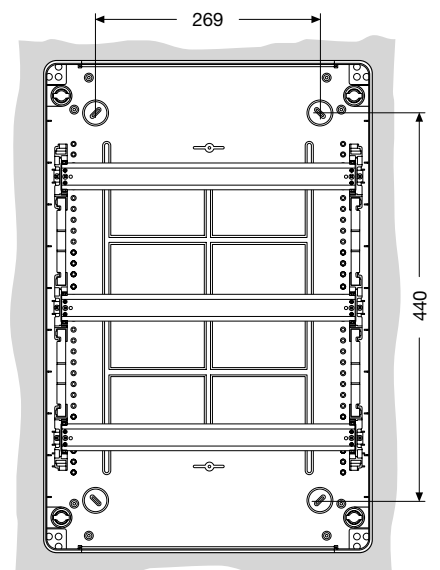

54 модуля

| Количество модулей | Код изделия |
|--------------------|---|
| 8 модулей | 1SL2408A00 - 12 428 - 1SL2438A00 - 12 448 - 1SL2458A00 - 12 468 |
| 12 модуля | 1SL2412A00 - 12 432 - 1SL2442A00 - 12 452 - 1SL2462A00 - 12 472 |
| 24 модулей | 1SL2414A00 - 12 434 - 1SL2444A00 - 12 454 - 1SL2464A00 - 12 474 |
| 36 модуля | 1SL2416A00 - 12 436 - 1SL2446A00 - 12 456 - 1SL2466A00 - 12 476 |
| 54 модуля | 1SL2417A00 - 12 437 - 1SL2447A00 - 12 457 - 1SL2467A00 - 12 477 |

VLLC0008